

ROLLENLAGER

für Trägeranbindung an HEA/HEB - Träger

Typ **118-305P GOF**
118-305P GF
118-305P GFH

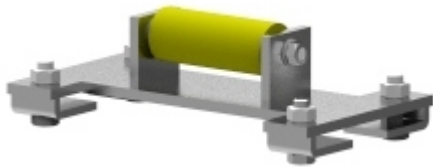

Typ 118-305P GOF, Gr. 2-11
 Rollenlager ohne seitliche Führung

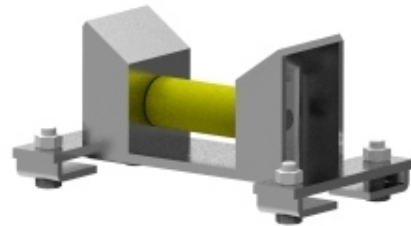

Typ 118-305P GF, Gr. 2-11
 Rollenlager mit seitlicher Führung

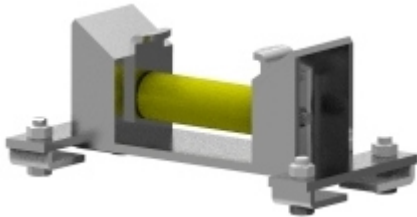

Typ 118-305P GFH, Gr. 5-11
 Rollenlager mit seitlicher Führung und Abhebesicherung
 nur in Kombination mit Gleitunterstützung Typ 180 HS/
 Katalogseite 120 sowie Typ 171-... HS/Katalogseite
 159 + 160 verwendbar

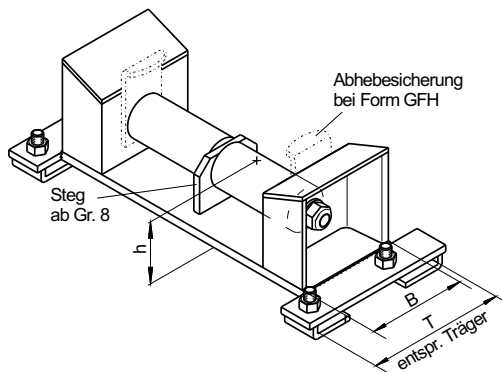

Alle Maße in mm

Typ 118-305P GOF+GF in Gr. 2-11 und Typ 118-305P GFH in Gr. 5-11 lieferbar				für Träger
Gr.	Rohr \varnothing	B	h	
2	57.0 - 60.3	60	53	HEA/HEB Trägergröße angeben
3	76.1 - 88.9			
4	108.0 - 139.7	80	63	
5	159.0 - 168.3			
6	193.7 - 273.0	100	75	
7	323.9 - 457.2			
8	508.0	120	75	
9	610.0			
10	711.0	120	75	
11	813.0 - 914.0			

Anwendungsbeispiel



Rollenlager Typ 118-305P GF in Kombination
 mit Gleitunterstützung Typ 180 / s.S. 119

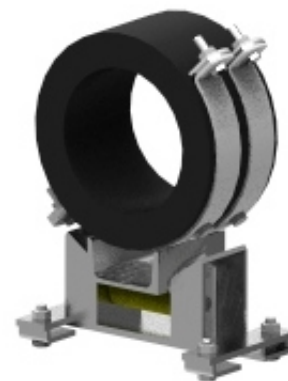

Rollenlager Typ 118-305P GF in Kombination
 mit Kältegleitunterstützung Typ 171-2 / s.S. 160

Kombinationsmöglichkeit mit Typ

171 und 180

Lieferform

feuerverzinkt



Bestellangaben: Typ...
 z.B. 118-305P GFH

Größe...
 Gr. 2

Oberfläche...
 feuerverzinkt

Träger...
 HEA 120